

LA SIMPLICITÉ DU DESIGN S'ENRICHIT DE FORMES DOUCES ET ARRONDIES. LES FAÇADES BOMBÉES CARACTÉRISENT LA COLLECTION WAY, À CHOISIR DANS LES VERSIONS 2 PORTES, 1 OU 2 TIROIRS, ET ELLES SONT PROPOSÉES EN PLUSIEURS COMBINAISONS DE COULEURS, POUR CRÉER DES ESPACES D'UNE ÉLÉGANCE RAFFINÉE ET ADAPTÉS À TOUTE EXIGENCE DE GOÛT.

THE SIMPLICITY OF DESIGN IS ENRICHED BY SOFT AND CURVED SHAPES. THE CURVED FRONTS, AVAILABLE WITH 1 SINGLE PANEL OR WITH 2 DRAWERS, DISTINGUISH THE WAY COLLECTION WITH THEIR ENDLESS CHROMATIC COMBINATIONS IN ORDER TO CREATE SOBER AND ELEGANT ROOMS FOR ANY KIND OF TASTE.

DIE EINFACHHEIT DES DESIGNS IST MIT WEICHEN UND RUNDEN FORMEN GEKENNZEICHNET. DIE GESCHWUNGENEN FORMEN PRÄGEN DIE SERIE WAY. ENDLOSE FARBKOMBINATIONEN FÜR ELEGANTES UND KOMFORTABLES AMBIENTE UND FÜR JEDEN GESCHMACK.

ПРОСТОТА ДИЗАЙНА УКРАШЕНА МЯГКИМИ И ОКРУГЛЫМИ ФОРМАМИ. ИЗОГНУТЫЙ ФАСАД ВОЗМОЖНО ВЫБИРАТЬ С ЦЕЛЬНОЙ ПАНЕЛЬЮ ИЛИ С ДВУМЯ ЯЩИКАМИ ХАРАКТЕРИЗУЮЩИМИ КОЛЛЕКЦИЮ WAY И ДОСТУПНЫМИ В БЕСКОНЕЧНЫХ ЦВЕТОВЫХ КОМБИНАЦИЯХ ДЛЯ СОЗДАНИЯ ЭЛЕГАНТНЫХ И КОМФОРТАБЕЛЬНЫХ ИНТЕРЬЕРОВ НА ЛЮБОЙ ВКУС.

collection way

LA SEMPLICITÀ DEL DESIGN SI IMPREZIOSISCE DI
FORME MORBIDE E ARROTONDATE. I FRONTALI
CURVI, DA SCEGLIERE CON PANNELLO INTERO
O A DUE CASSETTI CARATTERIZZANO LA
COLLEZIONE WAY E SONO PROPOSTI IN INFINITE
COMBINAZIONI CROMATICHE, PER CREARE
AMBIENTI DI SOBRIA ELEGANZA E PER OGNI
ESIGENZA DI GUSTO.

GBGROUP
emozione bagno

01_





WAY_01

FINITURA

066 GRIGIO LONDRA LUCIDO
067 MANHATTAN LUCIDO
068 GRIGIO CEMENTO LUCIDO

TOP

VETRO FUSO "MANHATTAN"

FINITION

066 GRIGIO LONDRA BRILLANT
067 MANHATTAN BRILLANT
068 GRIGIO CEMENTO BRILLANT

PLAN

EN VERRE "MANHATTAN"

FINISH

066 GLOSSY GRIGIO LONDRA
067 GLOSSY MANHATTAN
068 GLOSSY GRIGIO CEMENTO

TOP

"MANHATTAN" GLASS
(INTEGRATED WASH-BASIN)

AUSFÜHRUNG

066 GRIGIO LONDRA HOCHGLANZ
067 MANHATTAN HOCHGLANZ
068 GRIGIO CEMENTO

WASCHTISCH

WASCHTISCH GLAS "MANHATTAN"
(BECKEN INTEGRIERT)

ОТДЕЛКА

066 GRIGIO LONDRA ГЛЯНЦЕВЫЕ
067 MANHATTAN ГЛЯНЦЕВЫЕ
068 GRIGIO CEMENTO ГЛЯНЦЕВЫЕ

ТОП

МОНОЛИТНЫЙ ТОП ИЗ СТЕКЛА С
РАКОВИНОЙ ЦВЕТ "MANHATTAN"

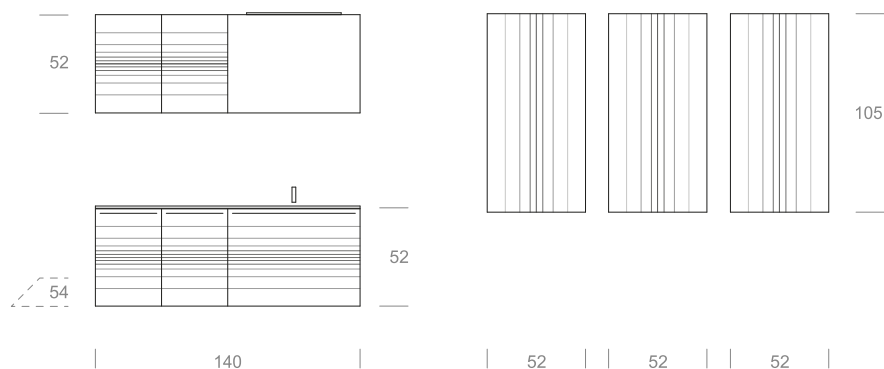





PENSILI E COLONNE DALLA CARATTERISTICA FORMA BOMBATA, PECULIARITÀ DELLA COLLEZIONE.

ARMOIRES ET
COLONNES AVEC
LEUR FORME BOMBÉE,
CARACTÉRISTIQUE DE
LA COLLECTION.

WALL-UNITS AND
COLUMNS WITH
CURVED SHAPES,
FEATURE OF THE
COLLECTION.

HÄNGESCHRÄNKE
UND HOCHSCHRÄNKE
MIT EINER
BESONDEREN,
RUNDEN FORM.

ПЕНАЛЫ И КОЛОННЫ
ХАРАКТЕРНОЙ ОКРУГЛОЙ
ФОРМЫ ЯВЛЯЮТСЯ
ОСОБЕННОСТЬЮ
КОЛЛЕКЦИИ.



02_

WAY_02

FINITURA

064 GRIGIO PIETRA LUCIDO

TOP

TOP TECNOLUX BIANCO LUCIDO

FINITION

064 GRIGIO
PIETRA BRILLANT

PLAN

PLAN EN
TECNOLUX
BLANC BRILLANT

FINISH

064 GLOSSY
GRIGIO PIETRA

TOP

GLOSSY WHITE
TECNOLUX TOP

AUSFÜHRUNG

064 GRIGIO PIETRA
HOCHGLANZ

WASCHTISCH

WASCHTISCHPLATTE
TECNOLUX WEISS
HOCHGLANZ

ОТДЕЛКА

064 GRIGIO PIETRA
ГЛЯНЦЕВЫЕ

ТОП

МОНОЛИТНЫЙ ТОП
С РАКОВИНОЙ ИЗ
ТЕХНОЛЮКСА БЕЛОГО
ГЛЯНЦЕВОГО

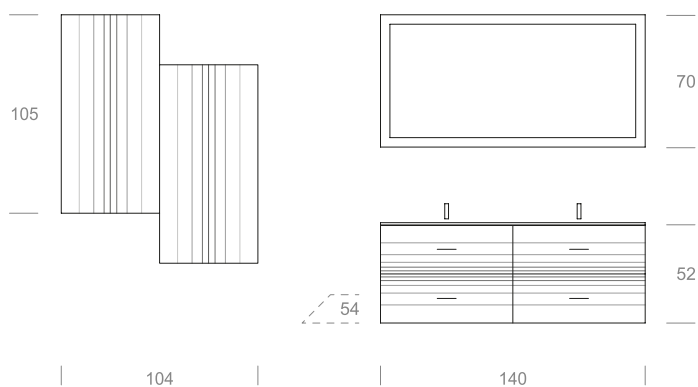







03_

WAY_03

FINITURA
033 NERO LUCIDO
TOP
TOP VETRO "NERO"

FINITION
033 NERO BRILLANT
PLAN
PLAN EN VERRE "NERO"

FINISH
033 GLOSSY NERO
TOP
"NERO" GLASS TOP

AUSFÜHRUNG
033 NERO HOCHGLANZ
WASCHTISCH
GLAS-WASCHTISCH "NERO"

ОТДЕЛКА
033 NERO ГЛЯНЦЕВЫЕ
ТОП
СТЕКЛЯННЫЙ ТОП "NERO"



| 210 |



pierre cardin
FASHION DESIGN
THE ALLURE OF BEAUTY
THE ALLURE OF MEN



LAVABI DA APPOGGIO IN CERAMICA, DONANO ELEGANZA E CLASSE ALL'INTERA COMPOSIZIONE.

VASQUES À POSER EN CÉRAMIQUE
POUR DONNER CLASSE ET GRACE
À LA COMPOSITION

CERAMIC SINKS ON THE TOP FOR A
CLASSY AND MINIMAL EFFECT

AUFSATZWASCHBECKEN AUS
KERAMIK BRINGEN ELEGANZ UND
KLASSE

КЕРАМИЧЕСКИЕ РАКОВИНЫ
ПРИДАЮТ ЭЛЕГАНТНОСТИ И
КЛАСС ВСЕЙ КОМПОЗИЦИИ.





_04

WAY_04

FINITURA
069 OCEAN OPACO
017 LATTE OPACO

TOP
TOP TECNOLITE BIANCO OPACO

FINITION
069 OCEAN MAT
017 LATTE MAT

PLAN
PLAN EN
TECNOLITE
BLANC MAT

FINISH
069 MATT OCEAN
017 MATT LATTE

TOP
MATT WHITE
TECNOLITE TOP

AUSFÜHRUNG
069 OCEAN MATT
017 LATTE MATT

WASCHTISCH
WASCHTISCHPLATTE
TECNOLITE WEISS
MATT

ОТДЕЛКА
069 OCEAN МАТОВЫЙ
017 ЛАТТЕ МАТОВЫЙ

ТОП
МОНОЛИТНЫЙ ТОП
С РАКОВИНОЙ ИЗ
ТЕХНОЛИТА БЕЛОГО
МАТОВОГО

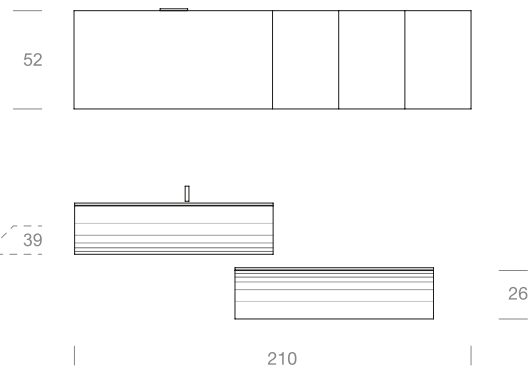





05_

WAY_05

FINITURA

048 CENERE LUCIDO

TOP

TOP CERAMICA

FINITION

048 CENERE BRILLANT

PLAN

PLAN EN CÉRAMIQUE

FINISH

048 GLOSSY CENERE

TOP

CERAMIC TOP

AUSFÜHRUNG

048 CENERE HOCHGLANZ

WASCHTISCH

WASCHTISCHPLATTE KERAMIK

ОТДЕЛКА

048 CENERE ГЛЯНЦЕВЫЕ

ТОП

ТОП ИЗ КЕРАМИКИ

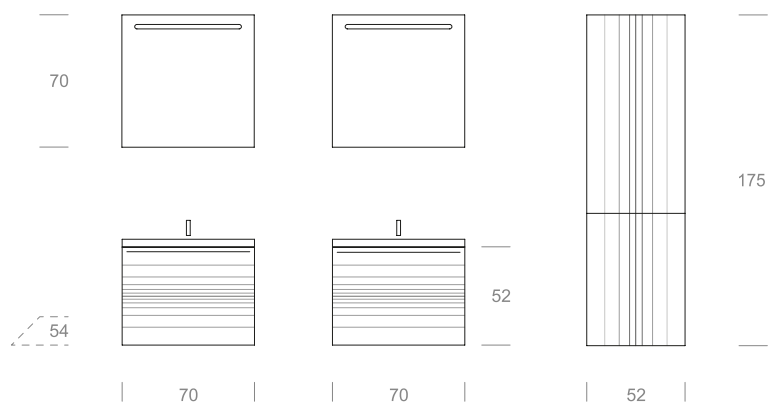

WAY 287





LA LAVORAZIONE CURVA, ELEMENTO DI PREGIO, SI RIPETE ANCHE SUGLI ELEMENTI A PARETE PER GARANTIRE ARREDI PERFETTAMENTE COORDINATI.

LA FINITION COURBE DÉVIENT UN ÉLÉMENT PRÉCIEUX QUI SE RÉPÈTE AUSSI SUR LES ARMOIRES HAUTES, AFIN DE PROPOSER DES MEUBLES PARFAITEMENT COORDONNÉS.

CURVE WORKING IS A PRECIOUS ELEMENT REPEATED ON THE WALL-UNITS TO GRANT THE MOST PERFECT AND CO-ORDINATED FURNISHING.

DIE WERTVOLLEN GESCHWUNGENEN ELEMENTE WIEDERHOLEN SICH AUCH BEI DEN HÄNGESCHRÄNKEN.

ВЫПУКЛАЯ ЛИНИЯ НА ФАСАДЕ, ЯВЛЯЕТСЯ ЭЛЕМЕНТОМ СТОИМОСТИ, КОТОРАЯ ТАКЖЕ ПОВТОРЯЕТСЯ НА КОЛОННАХ ДЛЯ ИДЕАЛЬНОГО СОЧЕТАНИЯ МЕЖДУ СОБОЙ.



06_

WAY_06

FINITURA
017 LATTE LUCIDO

TOP
TOP TECNOLUX BIANCO LUCIDO

FINITION
017 LATTE BRILLANT
PLAN
PLAN EN TECNOLUX
BLANC BRILLANT

FINISH
017 GLOSSY LATTE
TOP
GLOSSY WHITE
TECNOLUX TOP

AUSFÜHRUNG
017 LATTE HOCHGLANZ
WASCHTISCH
WASCHTISCHPLATTE
TECNOLUX WEISS HOCHGLANZ

ОТДЕЛКА
017 LATTE ГЛЯНЦЕВЫЕ
ТОП
МОНОЛИТНЫЙ ТОП С РАКОВИНОЙ ИЗ
ТЕХНОЛЮКСА БЕЛОГО ГЛЯНЦЕВОГО

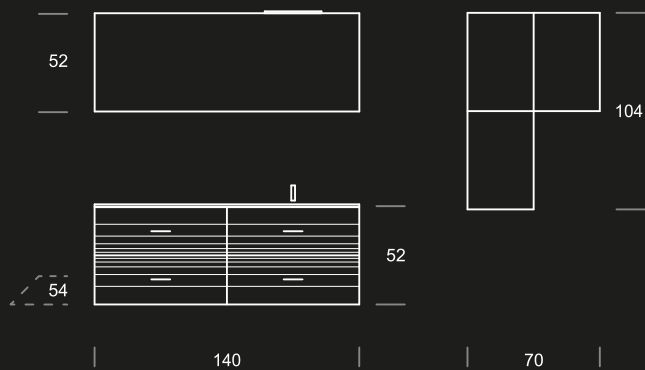



292 WAY





07_



WAY_07

FINITURA
 045 TORTORA OPACO
TOP
 TOP TECNOPLAN BIANCO LUCIDO

FINITION
 045 TORTORA MAT
PLAN
 PLAN EN
 TECNOPLAN BRILLANT

FINISH
 045 MATT TORTORA
TOP
 GLOSSY
 TECNOPLAN TOP

AUSFÜHRUNG
 045 TORTORA MATT
WASCHTISCH
 WASCHTISCHPLATTE
 TECNOPLAN WEISS
 HOCHGLANZ

ОТДЕЛКА
 045 TORTORA МАТОВЫЙ
ТОП
 МОНОЛИТНЫЙ ТОП С
 РАКОВИНОЙ ИЗ ТЕХНОПЛАНА
 БЕЛОГО ГЛЯНЦЕВОГО

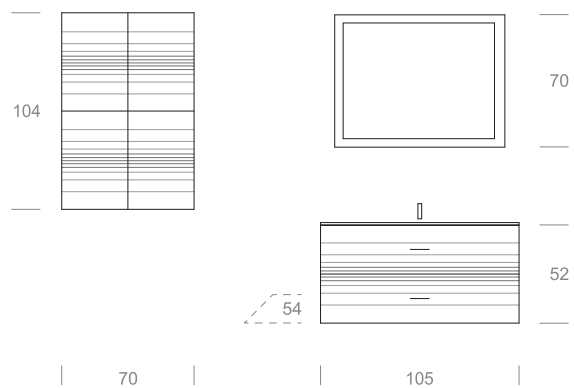

LE LINEE PULITE ED ARMONIOSE DELLA BASE PORTALAVABO SI SPOSANO IN MODO PIACEVOLE CON I PENSILI A PARETE.

LA GEOMETRIE PROPRE ET SINUEUSE
DU MEUBLE SOUS-VASQUE SE
CONJUGUE AGREABLEMENT AVEC LES
ARMOIRETTES MURALES.

THE NEAT LINE OF THE WASH-
BASIN UNIT MATCHES SOFTLY
WITH THE SMALL WALL-UNITS.

DIE KLAREN UND
HARMONIEVOLLEN LINIEN DES
WASCHTISCHUNTERSCHRANKS
PASSEN PERFECT ZU DEN
HÄNGESCHRÄNKEN.

ЧИСТЫЕ И ГАРМОНИЧНЫЕ
ЛИНИИ ТУМБЫ ПОД РАКОВИНУ
ПРЕКРАСНО СОЧЕТАЮТСЯ С
ПОДВЕСНЫМИ ПЕНАЛАМИ.





08_





300 WAY



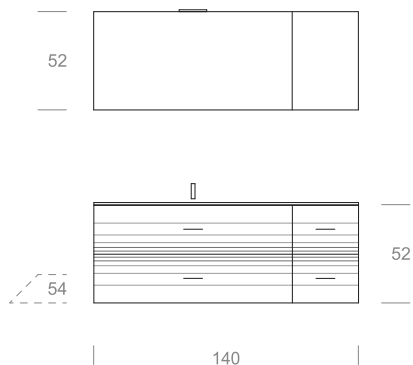

WAY_08

FINITURA

043 SABBIA OPACO

TOP

TOP TECNOLITE "CAPPUCCINO" OPACO

FINITION

043 SABBIA MAT

PLAN

PLAN EN TECNOLITE
"CAPPUCCINO" MAT

FINISH

043 MATT SABBIA

TOP

MATT "CAPPUCCINO"
TECNOLITE TOP

AUSFÜHRUNG

043 SABBIA MATT

WASCHTISCH

WASCHTISCHPLATTE
TECNOLITE "CAPPUCCINO" MATT

ОТДЕЛКА

043 SABBIA МАТОВЫЙ

ТОП

МОНОЛИТНЫЙ ТОП С РАКОВИНОЙ ИЗ
ТЕХНОЛИТА МАТОВОГО "CAPPUCCINO"



WAY

PORTALAVABI E BASI

MEUBLES SOUS-VASQUE
ET ELEMENTS BAS

WASH-BASIN UNITS
AND BASE ELEMENTS

WASCHTISCHUNTERSCHRÄNKE
UND UNTERSCHRÄNKE

ТУМБЫ И
ТУМБЫ ПОД РАКОВИНУ

PORTALAVABI **PROF. 54** • MEUBLE SOUS-VASQUE **PROF. 54** • WASH-BASIN BASE UNITS **DEPTH 54** •
WASCHTISCHUNTERSCHRÄNKE **TIEFE 54** • ТУМБЫ ПОД РАКОВИНУ **ШИРИНА 54**

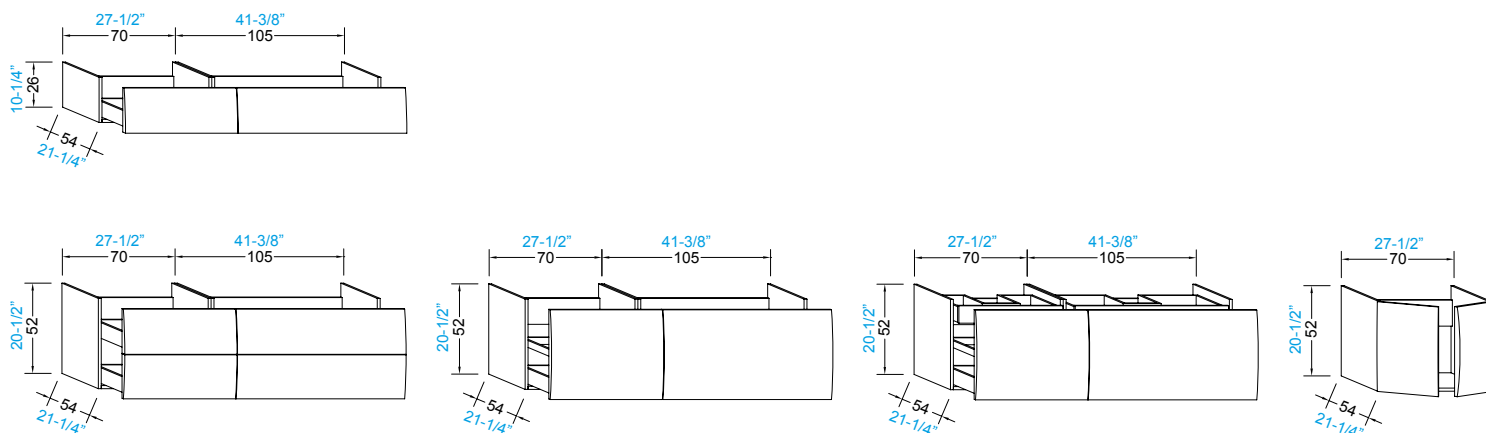

PORTALAVABI **PROF. 39** • MEUBLES SOUS-VASQUE **PROF. 39** • WASH-BASIN BASE UNITS **DEPTH 39** •
WASCHTISCHUNTERSCHRÄNKE **TIEFE 39** • ТУМБЫ ПОД РАКОВИНУ **ШИРИНА 39**

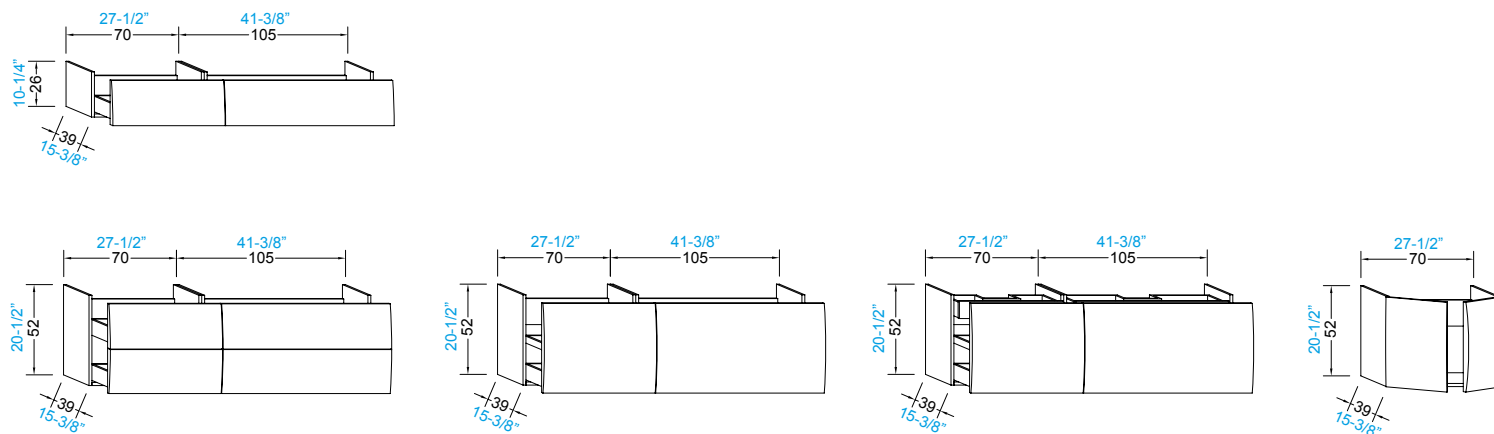

BASI COMPONENTI **PROF. 54** • ELEMENTS BAS **PROF. 54** • BASE UNITS **DEPTH 54** •
 UNTERSCHRÄNKE **TIEFE 54** • ТУМБЫ **ШИРИНА 54**

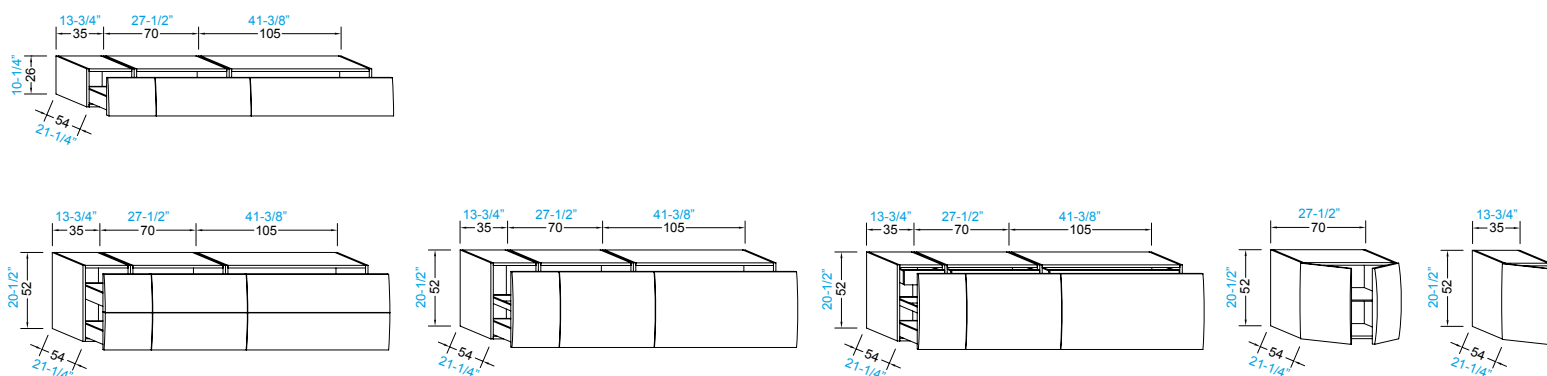

BASI COMPONENTI **PROF. 39** • ELEMENTS BAS **PROF. 39** • BASE UNITS **DEPTH 39** •
 UNTERSCHRÄNKE **TIEFE 39** • ТУМБЫ **ШИРИНА 39**

